

Sæstrengir tengdir Íslandi 2009

Gudmundur Gunnarsson
framkvæmdastjóri

Hluthafar Farice hf og E-Farice ehf

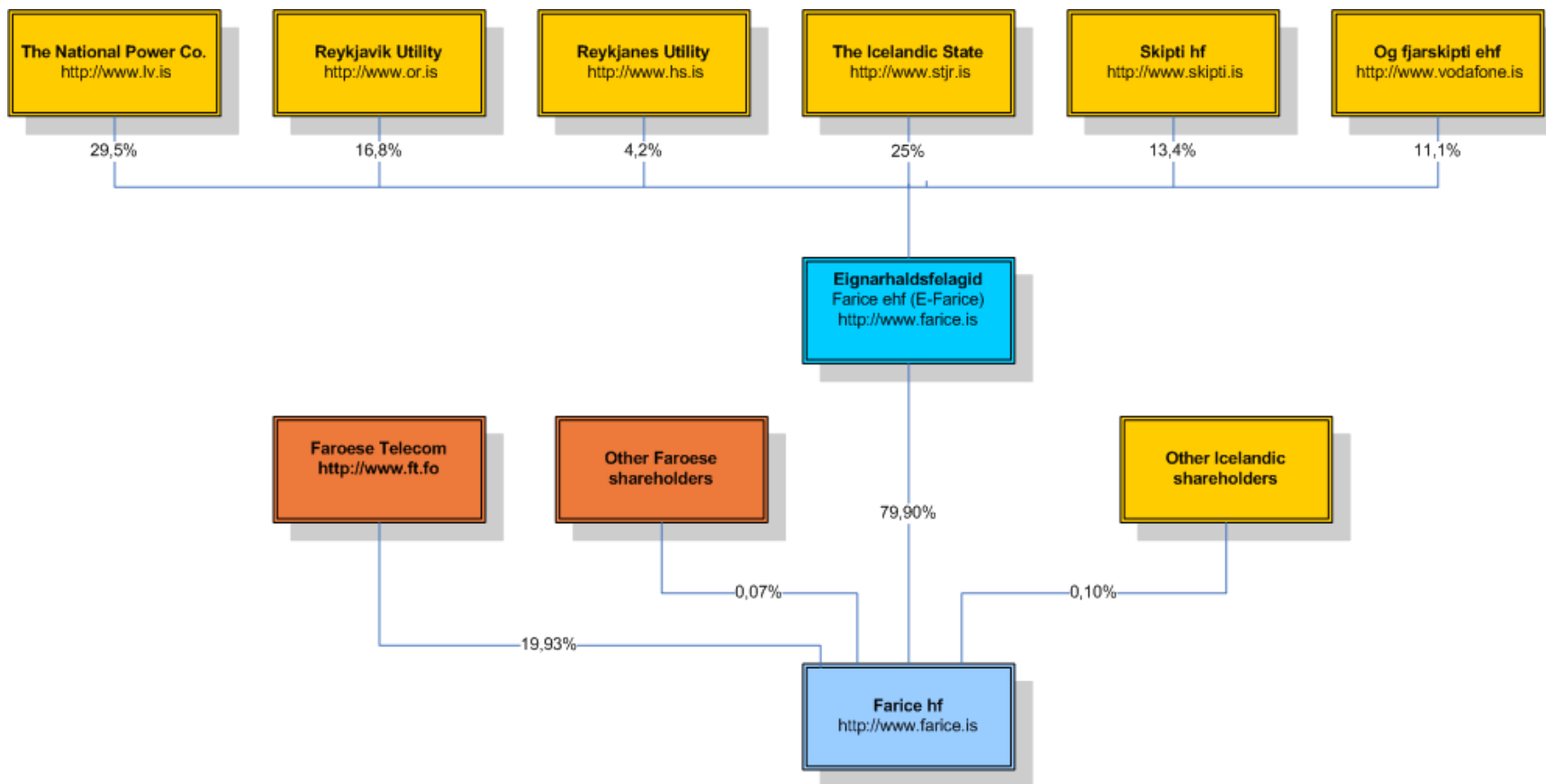

Ljósleiðarasæstrengir; sögulegar staðreyndir

- 1994: CANTAT-3 tekinn í notkun milli Norður Ameríku og Evrópu, með greinitengingum til Íslands og Færeyja.
 - Heildarflutningsgeta 7,5 Gbit/s í þremur ljósleiðarpörum
 - Flutningsgeta frá Íslandi er 2,5 Gbit/s til vesturs og 2,5 Gbit/s til austurs
 - Stærsta bandvíddareining STM-1 (155 Mbit/s)

- 2003: FARICE-1 lagður milli Íslands og Skotlands með greinitengingu til Færeyja.
 - Mesta flutningsgeta 720 Gbit/s um tvö ljósleiðarapör (360 Gbit/s á hvoru)
 - Upphafleg flutningsgeta 2003 var 20 Gbit/s milli Ísland-Skotland
 - Flutningsgeta aukin í 100 Gbit/s í árslok 2008



Ljósleiðarasæstrengir; sögulegar staðreyndir

- 2008-2009: DANICE lagður milli Íslands og Danmerkur
 - Mesta flutningsgeta 5.120 Gbit/s (4 ljósleiðarpör, hvert með 128x10G bylgjur)
 - Upphafleg flutningsgeta 100 Gbit/s um tvö ljósleiðarapör
 - Í rekstur í júlí 2009

- 2008: Greenland Connect lagður frá Íslandi til Grænlands og Nýfundnaland
 - Mesta flutningsgeta 1.920 bit/s um tvö ljósleiðarapör (hvort með 96x10G bylgjur)
 - Upphafleg flutningsgeta 10 Gbit/s á hvoru ljósleiðarapari
 - Í rekstur í mars 2009



Sæstrengir; staðan til ársins 2008

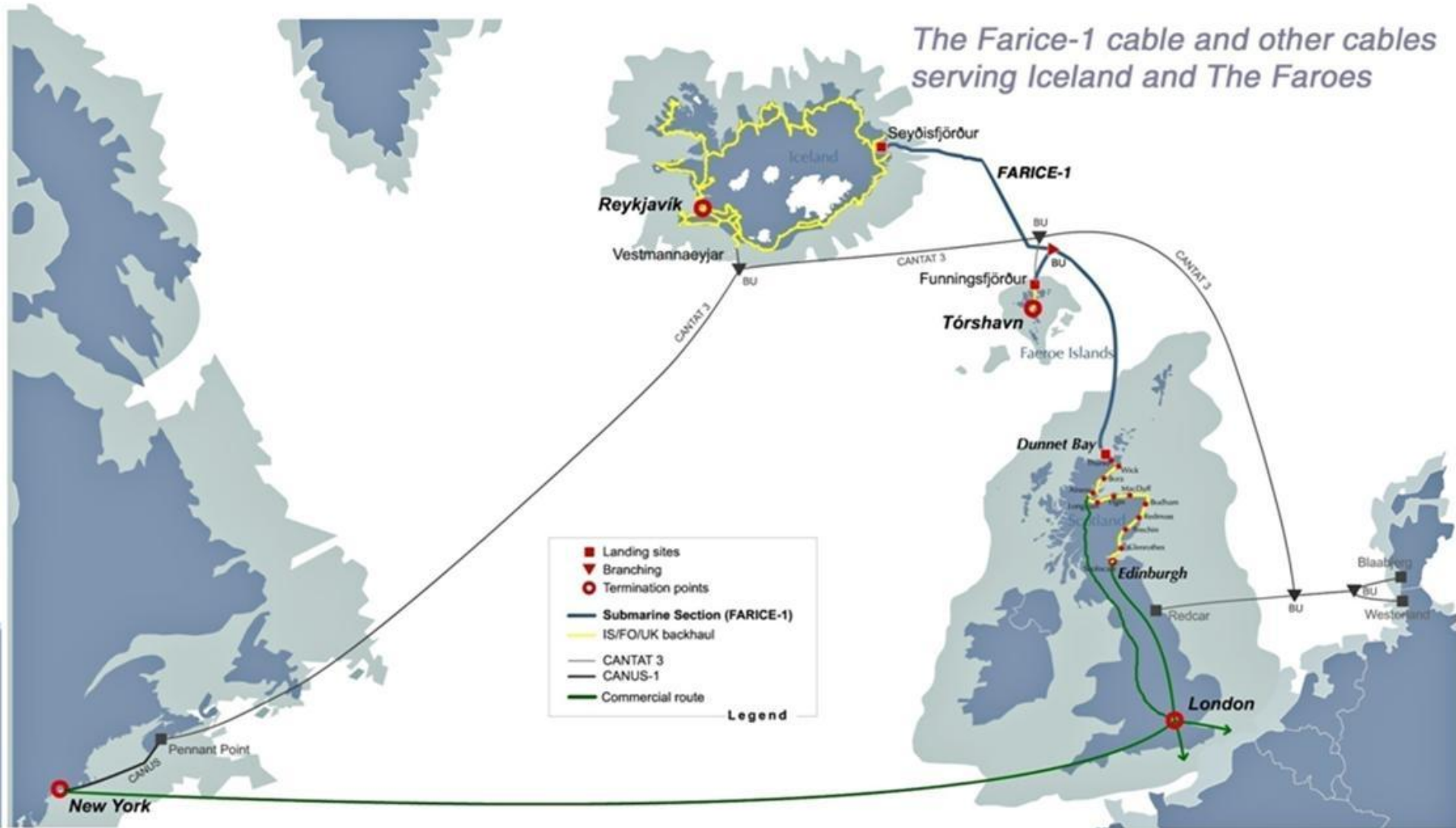

DANICE – helstu upplýsingar

Nafn kerfis:	DANICE
Lengd sæstrengs:	2.300 km
Fj. ljósleiðarapara:	4
Hönnunarstærð:	5.120 Gbit/s
Landtaka á Íslandi:	Landeyjar
Landtaka í Danmörku:	Blaabjerg, vesturströnd Danmerkur
Afh.staður þjónustu:	Kaupmannahöfn og víðar
Í rekstur:	Júlí – 2009
Aðalverktaki:	Tyco Telecommunications, USA

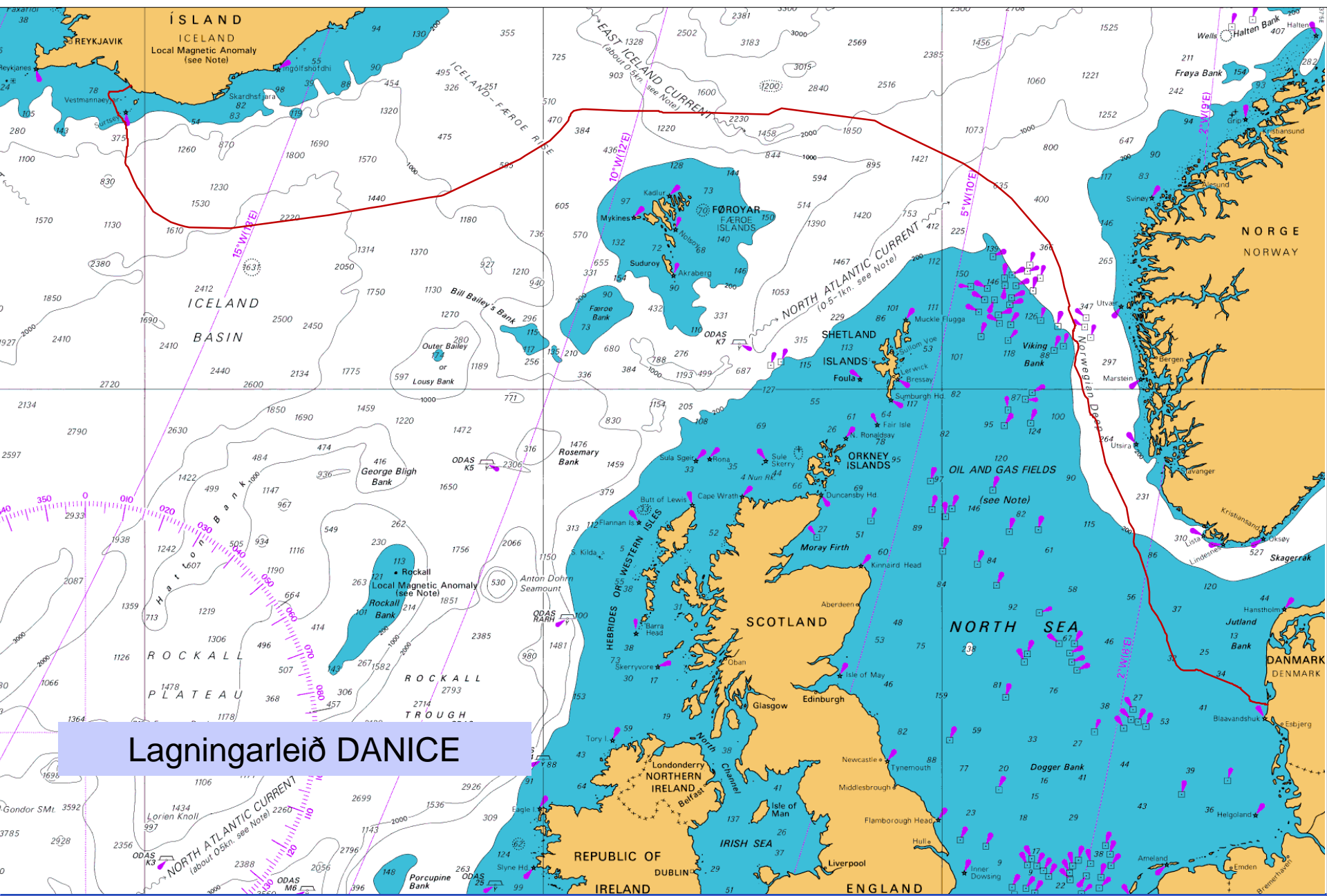

Lagningarleið DANICE

FARICE-1 & DANICE: Kerfishögundur

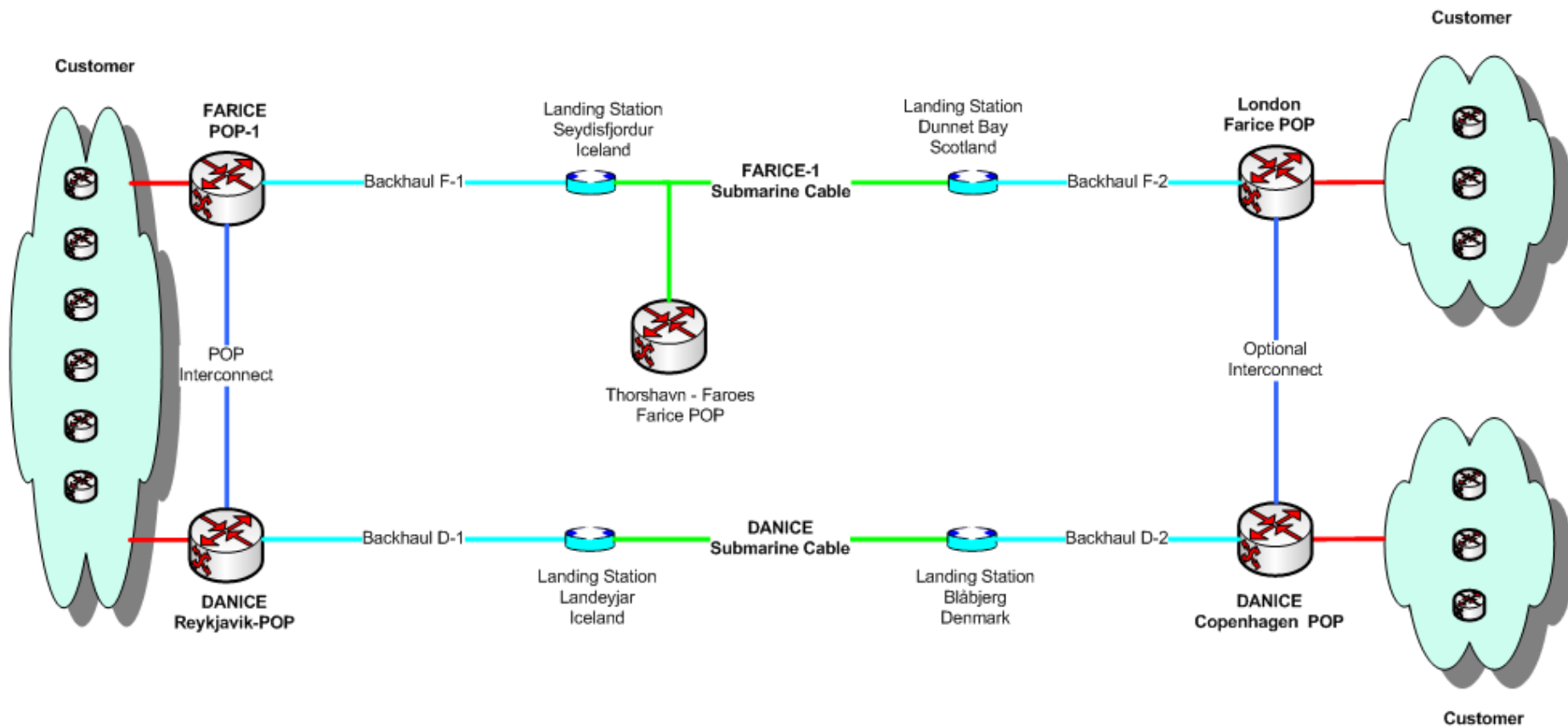
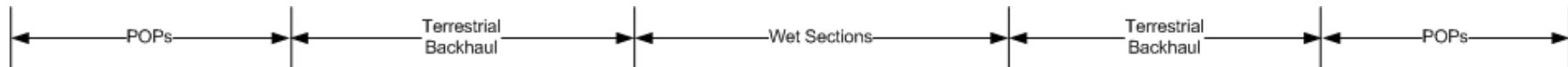

Latency (Round Trip Delay (mS))

Sæstrengur - leið	RTD (mS) (áætlað)
FARICE-1: Reykjavík-London	34
FARICE-1: Reykjavík-Amsterdam	39
FARICE-1: Reykjavík-Frankfurt	42
DANICE: Reykjavík-Amsterdam	34
DANICE: Reykjavík-Frankfurt	37
DANICE: Reykjavík-Stockholm	34
DANICE: Reykjavík-Kaupmannahöfn	35
Greenland Connect: Reykjavík-New York	73

Strenglagningarskip TYCO



Landtökustöð í Landeyjum DANICE & Greenland Connect



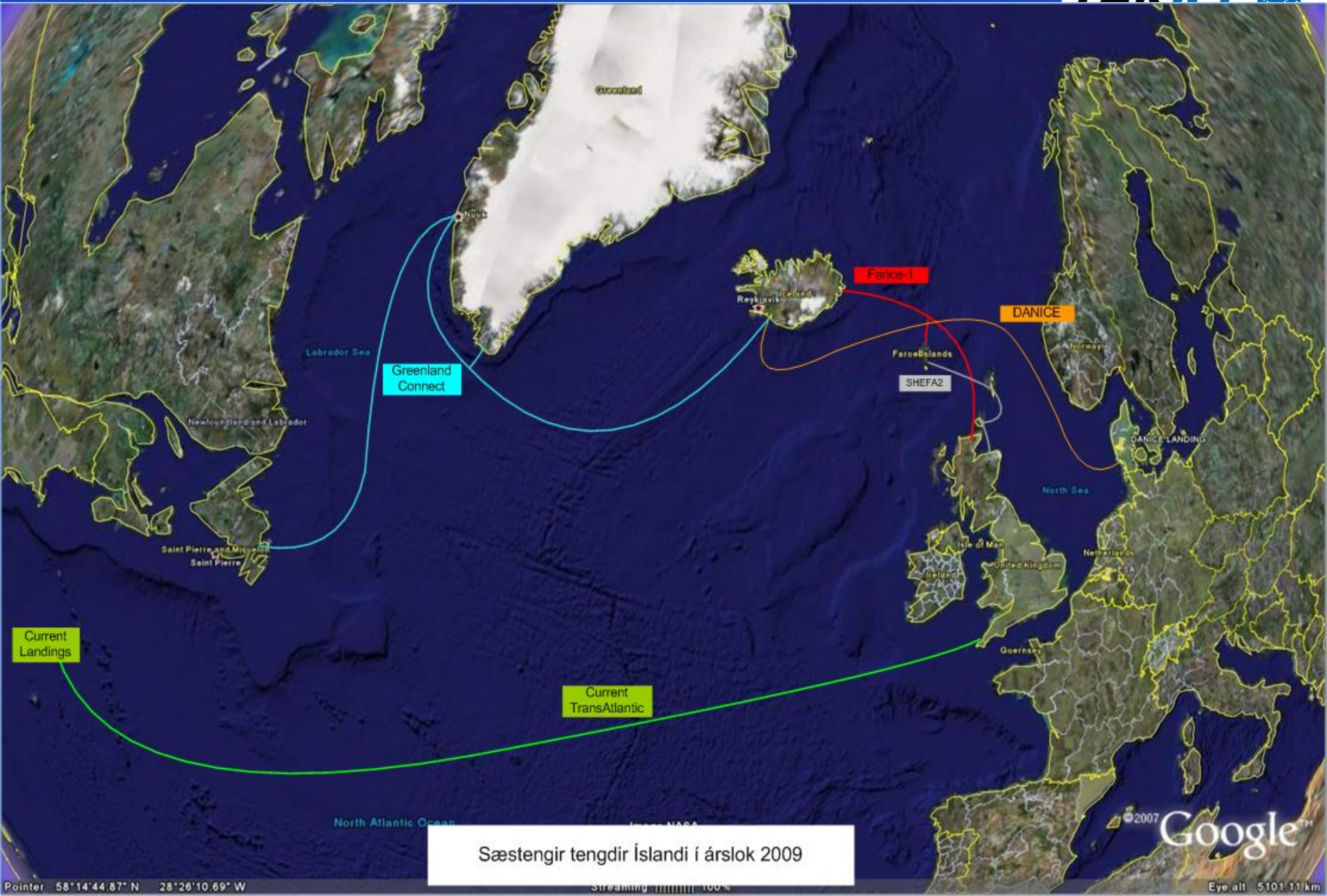

Sæstengir tengdir Íslandi í árslok 2009

Pointer: 58°14'44.87" N 28°26'10.69" W

Streaming 100%

© 2007 Google™
Eye alt 5101.11 km

Takk fyrir!

